

**Boost je
business
met perfect
melkschuim.**



Ontdek Lattiz.

De slimme
melkoplossing
die je helpt
meer koffie te
verkopen.



We houden
van koffie.

En we houden van melk.

Meer dan 40% van de koppen koffie die we drinken is een latte of cappuccino. Het uiterlijk en de smaak van de melkkoffie worden sterk beïnvloed door het melkschuim.

Perfect melkschuim is cruciaal wanneer je je klanten tevreden wilt houden en je omzet en winst wilt vergroten.

Lattiz helpt je perfecte kwaliteit te serveren.

Met perfect melkschuim door één druk op de knop

Met constant hoge kwaliteit, kop na kop

Door zo eenvoudig in gebruik te zijn dat iedereen het kan



**Boost
je business
met perfect
melkschuim.**

Serveer kwaliteit

Hoge kwaliteit melkschuim,
kop na kop

Eenvoudig in gebruik

Perfect voor latte art

Bespaar tijd

Één druk op de knop

Geen wachttijd

Geen schoonmaak nodig

Verkoop meer

Tevreden gasten
die graag terugkomen

Bedien meer gasten tegelijk

Verhoog koffieomzet en winst



Lever niet in op kwaliteit.

Goed gastheerschap is een uitdaging. Het vraagt vaardigheid, tijd en aandacht om je klanten een mooie koffie-ervaring te bieden.

Maar vanwege wisselend personeel is consistentie moeilijk te bereiken en het bereiden van koffiespecials en schoonmaken van je apparatuur kost tijd.

Daarnaast verwachten je gasten constante kwaliteit en willen ze niet te lang wachten op hun bestelling.

Daarom is er Lattiz.



Zo gemakkelijk.

Hier is de slimme
melkoplossing





Een 4 liter Lattiz-verpakking

Tot 140 cappuccino's

Kan 10 dagen ongekoeld
in de machine blijven



Pas aan naar jouw wensen

Kies de hoeveelheid melk
en het schuimpercentage

Personaliseer je scherm



Geen gedoe

Niet schoonmaken, niet koelen
en geen melkverspilling

100% hygiënisch

Minder verpakkingsafval

Boost je duurzaamheid.

Lattiz is duurzaam van koe tot kop. We streven ernaar om te leiden in duurzaamheid in onze hele supply chain. Boost je business op een duurzame manier met Lattiz.

 van koe tot kop 

Duurzame melkveehouderij

Duurzaam produceren & verpakken

Duurzame Lattiz

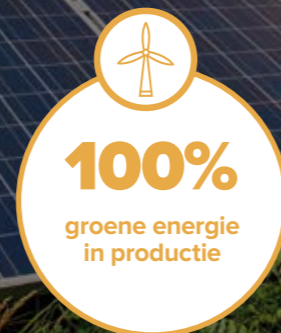

* tussen 19-23% vergeleken met alternatieve opschuimmethoden



Lattiz en FrieslandCampina

Lattiz maakt deel uit van Royal FrieslandCampina, een van de grootste zuivelbedrijven ter wereld. Het bedrijf heeft kantoren in 34 landen, en doordat onze producten hun weg vinden naar meer dan 100 landen bedienen we dagelijks miljoenen mensen.

FrieslandCampina is een coöperatie, die volledig in handen is van 18.500 ledenmelkveehouders in Nederland, Duitsland en België. Meer dan 150 jaar ervaring met melk en controle over de gehele productieketen zorgen ervoor dat FrieslandCampina de hoogste standaard in kwaliteit, veiligheid en duurzaamheid kan garanderen, van gras tot glas.



Lattiz-verpakking

4 liter

Goed voor

140 cappuccino's of
75 latte macchiato's
per verpakking*

Afmetingen gesloten machine (mm)

b x d x h 195 x 487 x 591

Afmetingen open machine (mm)

b x d x h 195 x 487 x 915

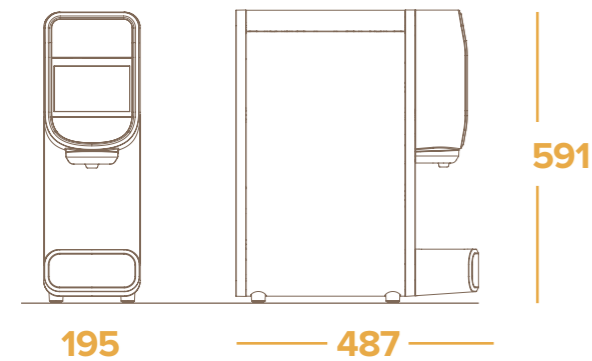

Stroomtoevoer

230V / 50-60Hz / 3000W / 13A

Watertoevoer

$\frac{3}{4}$ BSP, geïnstalleerd
op een regelmatig
onderhouden filtersysteem

Benodigde waterdruk

1.5 - 6 bar

Gewicht machine

13 kg

4G-verbinding

Deze Lattiz-machine is
verbonden met 4G

* Aantal servings hangt af van de kopgrootte, producttype en schuim instelling. Cappuccino bijvoorbeeld in een kop van 180ml met 30 ml espresso en barista-kwaliteit melkschuim, levert 140 servings op. Latte macchiato in een glas van 300ml met 30ml espresso en barista-kwaliteit melkschuim, levert 75 servings op.

Ontdek meer
op lattiz.com